

# DEVELON

Excavadoras de ruedas

## DX57W-7



Potencia máxima 42,5 kW

Peso operativo 5,8 t

Capacidad de la cuchara 0,175 m<sup>3</sup>

# MINIEXCAVADORA CON RENDIMIENTO MÁXIMO

## RENDIMIENTO SUPERIOR EN UN FORMATO VERSÁTIL

- Rotación en 360° para garantizar mejor visibilidad y capacidad de adaptación a cualquier lugar de trabajo.
- Gran capacidad hidráulica de un portaherramientas.
- Puede utilizarse en espacios estrechos gracias al giro de la pluma.
- Alcanza una velocidad extraordinaria (hasta 20 o 30 km/h, dependiendo de las leyes de cada país).

## EFICIENCIA

Alcance adicional de más de 6 metros y enorme capacidad de elevación gracias al bloqueo del eje delantero y a la distribución equilibrada del peso.

## COMODIDAD

Una de las cabinas más espaciosas del mercado, con bajos niveles de ruido y vibraciones y una excelente visibilidad en todas las direcciones. Puerta extra grande que facilita el acceso. Asiento calefactado y totalmente ajustable con suspensión neumática y climatización de serie.

## POTENCIA

El nuevo motor de Fase V con DOC y DPF es excepcionalmente potente y desarrolla gran potencia a bajas revoluciones.

## SEGURIDAD

Nueva cámara (360°) AVM con sensores ultrasónicos

## EJE DELANTERO

Bloqueo de ariete para más ofrecer más estabilidad y rendimiento en operaciones de manipulación o excavación.



**Eficiente y segura:** Excelente distancia libre al suelo para mayor protección en terrenos irregulares.

## CAPACIDAD DE CONTROL

3 modos de trabajo y 3 de potencia, control proporcional, monitor en color TFT LCD de 7 pulgadas de fácil uso (posición regulable) y 2 velocidades (alta, baja + reductora). Control del giro de la pluma mediante el joystick.

## PRODUCTIVIDAD

Fuerzas de excavación, arrastre y tracción superiores.

## MANTENIMIENTO FÁCIL

Acceso sencillo a todos los compartimentos. Datos de mantenimiento disponibles directamente en el panel de control.

## FILTRACIÓN AVANZADA

El prefiltro de aire ciclónico sin mantenimiento y con autolimpieza es capaz de expulsar todo tipo de elementos extraños.

# RENDIMIENTO Y EFICIENCIA DE COMBUSTIBLE MÁXIMOS



## POTENCIA QUE AUMENTA LA PRODUCTIVIDAD

La excavadora DX57W-7 puede incluso con las tareas más duras gracias a un rendimiento fiable y eficaz que ahorra tiempo y dinero.

- El sistema hidráulico aprovecha la potencia del motor de forma más eficaz, con lo que aumenta al máximo el rendimiento de la bomba y se logra un funcionamiento más confortable, suave y preciso.
- El consumo más eficiente de combustible permite mantener los costes bajos y reducir el impacto medioambiental.

## GESTIÓN OPTIMIZADA DE LA POTENCIA

La DX57W-7 está equipada con un motor Develon D24 de Fase V. Famoso por su excelente consumo de combustible, fiabilidad y durabilidad, combina una excepcional potencia y un gran par motor a bajas revoluciones. El catalizador de oxidación diésel (DOC) y el filtro de partículas diésel (DPF) garantizan el cumplimiento de la normativa de Fase V.

Si el motor es el corazón de la excavadora, el sistema e-EPOS es el cerebro, pues permite una comunicación perfectamente sincronizada entre la centralita electrónica (ECU) del motor y el sistema hidráulico. Por su parte, el sistema de control CAN permite un flujo continuo de información entre el motor y el sistema hidráulico a fin de que la potencia se desarrolle exactamente según las necesidades.

## GESTIÓN EFICIENTE DEL COMBUSTIBLE

- Selección entre 3 modos de potencia y 3 modos de trabajo para garantizar un rendimiento óptimo en cualquier condición.
- Desconexión automática del motor: apaga el motor si la máquina está al ralentí durante el tiempo que se defina.
- Control electrónico del consumo de combustible que optimiza la eficiencia energética.
- Función de ralentí automático que ahorra combustible.







# COMODIDAD EXCEPCIONAL Y FACILIDAD DE CONTROL

## EL ESPACIO DE TRABAJO IDEAL: DISEÑO PENSANDO EN USTED

La DX57W-7 tiene una de las cabinas más espaciaosas del mercado y está diseñada para ofrecer las mejores condiciones de trabajo posibles. Con los mandos ergonómicos y el monitor en color de gran visibilidad, sentirá la máquina bajo su firme control.

## EL MEJOR ENTORNO PARA EL CONDUCTOR DE SU CATEGORÍA

- El motor líder del sector ahorra combustible y cumple todas las normativas sobre ruidos, por lo que ofrece al operador una comodidad extraordinaria.
- El nuevo sistema de suspensión de montaje CabSus amortigua las altas vibraciones y ofrece una protección antichoques excepcional.
- La columna de dirección totalmente ajustable garantiza una visibilidad óptima.
- Asiento neumático calefactado de serie.
- Aire acondicionado con control de climatización.

## SEGURIDAD CON CERTIFICACIÓN ISO

La sofisticada y moderna cabina ROPS está presurizada y cuenta con certificación ISO de seguridad. Las luces de serie situadas en la cabina y en la pluma (LED opcionales), los espejos laterales grandes y la cámara trasera mejoran la visibilidad en todas las direcciones (cámaras AVM de 360° y sensores ultrasónicos como opción). Incluye otras características de seguridad de serie: alarma automática de sobrecalentamiento, sensor de presión baja del aceite, interruptor de apagado de emergencia del motor y mecanismo de aviso de sobrecargas.

## EL MAYOR GRADO DE EFICACIA AL ALCANCE DE LA MANO

Los joysticks de gran sensibilidad y bajo esfuerzo y los mandos claros y útiles permiten trabajar con seguridad, suavidad y confianza sin apenas esfuerzo. El caudal auxiliar proporcional se traduce en precisión, suavidad y eficiencia al utilizar implementos.

## MONITOR LCD TFT EN COLOR

La pantalla LCD de transistores de película fina (TFT) de 7 pulgadas actualizada presenta un modo de día y un modo de noche. El monitor es fácil de usar y proporciona acceso a todos los ajustes de la máquina y a los datos de mantenimiento. Como las anomalías aparecen claramente indicadas en pantalla, puede disponer de información exacta en cualquier situación para trabajar de forma segura y tranquila.

## GESTIÓN DINÁMICA DE LA POTENCIA

- Un botón de desaceleración inmediata reduce el régimen del motor al ralentí con una única acción.
- El ralentí automático comienza 4 segundos después de que todos los mandos se pongan en punto muerto o neutro, con lo que se reduce el consumo de combustible y el nivel de ruido en la cabina.

## 3 MODOS DE TRABAJO Y 3 MODOS DE POTENCIA

Proporcionan la potencia que se necesita para cada aplicación al tiempo que se reduce el consumo de combustible:

- Modo de 1 dirección, de 2 direcciones y de excavación
- Modos de potencia, estándar y económico

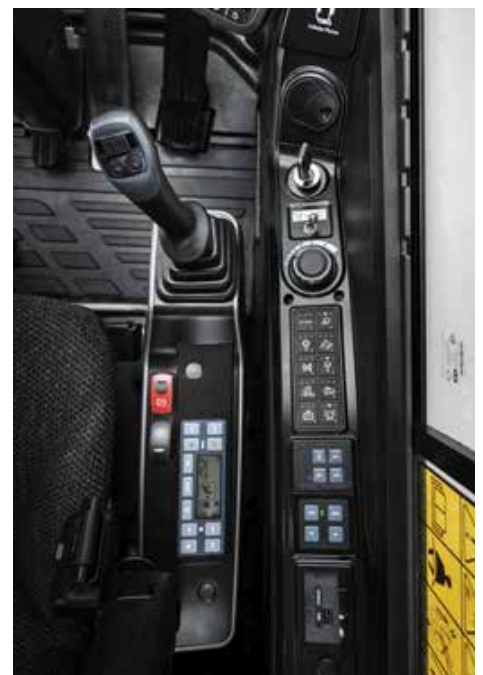



# MÁS DURABILIDAD, MENOS MANTENIMIENTO

## RENDIMIENTO DE CONFIANZA PARA REDUCIR LOS COSTES DURANTE SU VIDA ÚTIL

Los materiales de calidad, el más avanzado diseño asistido por ordenador y las pruebas de resistencia en las condiciones más exigentes garantizarán que la excavadora funcione sin pausa.

## ACCESO PARA MANTENIMIENTO SIN COMPLICACIONES

- Un interruptor de corte de la batería hace que sea fácil desconectar la batería durante los almacenamientos prolongados.
- La pantalla del cuentahoras se puede consultar fácilmente desde el suelo.
- Para mejorar la accesibilidad y la comodidad durante el mantenimiento, se puede acceder a todos los filtros (filtro de aceite del motor, prefiltro de combustible, filtro de combustible y filtro piloto) desde el suelo. El capó trasero facilita el acceso a los componentes del motor.

## TECNOLOGÍA AVANZADA DE PASADORES Y CASQUILLOS

La conexión de la pluma y el balancín con tuerca de corona y pasador partido contribuye a que este sistema sea sencillo, robusto y fiable.

En la articulación de la pluma se utiliza metal altamente lubricado para prolongar la duración de los componentes y alargar los intervalos de engrase. La articulación de la cuchara cuenta con casquillos de EM (macrosuperficie mejorada), que presentan un patrón superficial especial y un revestimiento autolubrificante que optimizan el engrase y aumentan la eficacia de la eliminación de restos. La durabilidad se incrementa aún más con los discos ultraduros resistentes al desgaste y una capa de polímero en la articulación de la cuchara.

## FILTRACIÓN AVANZADA

El prefiltro de aire ciclónico impide que lleguen al motor la mayoría de las partículas más pesadas que el aire que entran por la admisión de aire. El sistema, sin mantenimiento y con autolimpieza, puede expulsar todo tipo de elementos extraños, tales como barro, nieve, lluvia, hojas, serrín, briznas de paja, etc.

## DURABILIDAD DEL TREN INFERIOR

Un bastidor soldado rígido ofrece una durabilidad excelente. Gracias al recorrido eficiente de los conductos hidráulicos, a la protección de la transmisión y del diferencial trasero y a los ejes de gran resistencia, el tren inferior resulta perfecto para las aplicaciones habituales de una excavadora de ruedas. También se ofrece un bloqueo oscilante del eje.

## PLUMA Y BALANCÍN REFORZADOS

En el cálculo de la distribución óptima de las cargas por la estructura de la pluma se ha empleado el análisis de elementos finitos. Esto, junto con un material más grueso, limita la fatiga de los componentes y conlleva un incremento de su fiabilidad y su duración.

Para proteger mejor la base del balancín, se han añadido barras reforzadas y se han engrosado el centro y el extremo saliente del brazo.

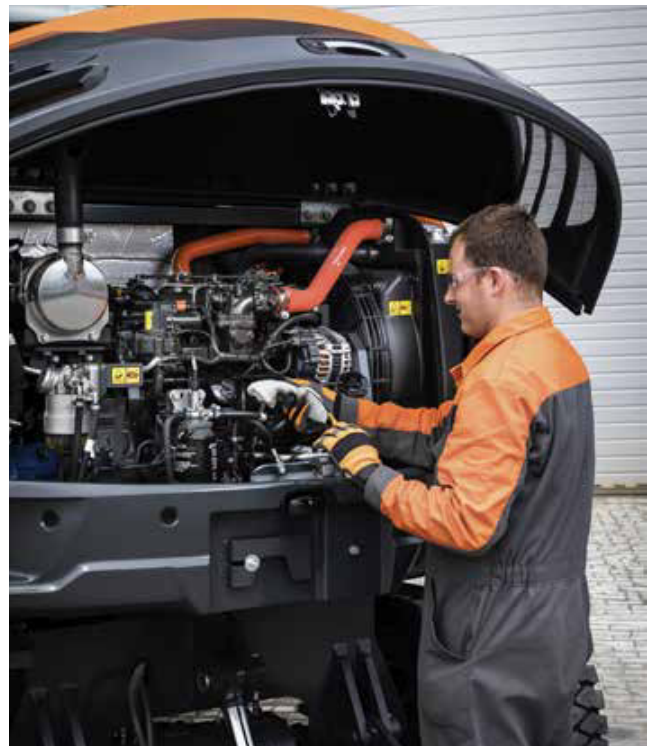

# ESPECIFICACIONES TÉCNICAS

## MOTOR

Diseñado para ofrecer un rendimiento y una eficiencia en consumo de combustible superiores, el motor diésel Develon D24 cumple plenamente la normativa de emisiones de Fase V más reciente y está equipado con catalizador de oxidación de diésel (DOC) y filtro de partículas diésel (DPF).

### Modelo

Develon D24

### N.º de cilindros

4

### Potencia nominal a 2400 rpm

SAE J1349 42,5 kW (58 CV)

### Par máximo

20,6 kgf·m a 1600 rpm

### Ralentí (bajo - alto)

1050 [±10] - 2400 [±25] rpm

### Cilindrada

2392 cm<sup>3</sup>

### Diámetro interior × carrera

90 mm × 94 mm

### Motor de arranque

12 V / 2,5 kW

### Baterías - alternador

1 × 12 V, 100 Ah - 12 V, 90 A

### Filtro de aire

Filtro de aire con doble elemento y prefiltro separador de polvo

## MECANISMO DE GIRO

El mecanismo de giro usa un motor de pistones axiales, que impulsa un engranaje desmultiplicador planetario en 2 etapas sumergido en aceite para que el par sea máximo.

- Rodamiento de giro: rodamiento de bolas de una hilera de tipo cizalla con engranaje interior de acero templado por inducción.
- Engranaje interno y piñón en baño lubricante.
- Aumento del par de giro que reduce el tiempo de giro.
- Activación del freno de giro para estacionamiento mediante resorte y desactivación hidráulica.

### Velocidad máxima de giro

8,9 rpm

### Par máximo de giro

1022 kgf·m

### Mecanismo de giro

Motor de pistones axiales

## PESO OPERATIVO

### Con balancín de 1,6 m y neumáticos sencillos

5,74 t

### Con balancín de 1,9 m y neumáticos dobles

6,24 t

## SISTEMA HIDRÁULICO

El sistema e-EPOS (sistema electrónico de optimización de la potencia) es el cerebro de la excavadora: minimiza el consumo de combustible y optimiza la eficiencia del sistema hidráulico en todas las condiciones de uso.

Para armonizar el funcionamiento del motor y el sistema hidráulico, el e-EPOS está conectado a la centralita electrónica (ECU) del motor a través de una conexión de datos.

- El sistema hidráulico permite realizar operaciones conjuntas o separadas.
- Dos velocidades de desplazamiento que ofrecen un par mayor o una velocidad elevada.
- Sistema de bomba cross-sensing de ahorro de combustible.
- Sistema con deceleración automática.
- 3 modos de trabajo y 3 modos de potencia
- Control informatizado del caudal de la bomba.

### Bomba principal

Partida, bomba de pistones axiales

Caudal máximo a 2400 rpm 2 × 60 l/min

### Bomba de pilotaje

Bomba de engranajes

Caudal máximo a 2400 rpm 21,4 l/min

### Bomba de dirección

Bomba de engranajes

Caudal máximo a 2400 rpm 38,9 l/min

### Parámetros de la válvula de seguridad

Implemento 240 kgf/cm<sup>2</sup>

Desplazamiento 270 kgf/cm<sup>2</sup>

Giro 230 kgf/cm<sup>2</sup>

Piloto 34 kgf/cm<sup>2</sup>

## CILINDROS HIDRÁULICOS

Cuerpos de cilindro y vástagos de pistón de acero de alta resistencia. Mecanismo amortiguador instalado en todos los cilindros para un funcionamiento sin sacudidas y mayor duración del pistón.

Cilindros	Cantidad	Diámetro interior × diámetro de vástago × carrera (mm)
Pluma	1	110 × 60 × 712
Balancín	1	85 × 55 × 873
Cuchara	1	80 × 50 × 600
Hoja dózer	1	110 × 60 × 160
Estabilizadores	2	75 × 75 × 100
Giro de la pluma	1	95 × 50 × 558

# ESPECIFICACIONES TÉCNICAS

## CABINA

El control de climatización es óptimo gracias a la integración de los sistemas de aire acondicionado y calefacción. Un ventilador controlado automáticamente suministra aire filtrado a la cabina a través de múltiples respiraderos. El asiento del operador (regulable, calefactado y con suspensión neumática) incluye cinturón de seguridad. El operador puede ajustar el asiento ergonómico y la consola del joystick por separado según sus preferencias.

### Nivel de presión acústica de emisión ponderada A en la posición del operador, LpAd (ISO 6396:2008)

74 dB(A)

### Nivel de potencia acústica ponderada A, LwAd (2000/14/CE)

Declarado: 98 dB(A)

Medido: 97 dB(A)

## TRACCIÓN

El movimiento llega a las ruedas desde un motor de pistones axiales a través de una transmisión de dos velocidades (baja y alta). Además, también existe un modo económico y un interruptor para la velocidad lenta (de aproximación). La velocidad se selecciona mediante el selector de desplazamiento. Las dos velocidades de desplazamiento permiten elegir entre un incremento del par o una velocidad mayor.

### Velocidad de desplazamiento (baja - alta)

10 - 30 km/h

### Tracción máxima

3,3 t

### Radio mínimo de giro

4,85 m

### Ángulo de inclinación máximo

35° / 70%

### Ángulo de oscilación

± 5°

## FRENOS

Circuito dual multidisco con discos metálicos sinterizados para prolongar la vida útil. Sistema de frenado activado por una bomba y circuitos del acumulador. Freno de estacionamiento de liberación hidráulica y accionado mediante muelle montado en el eje de la transmisión.

## PESO DE LOS COMPONENTES

Elemento	Unidad	Peso	Comentarios
Estructura superior	kg	2797	Sin conjunto delantero ni contrapeso
Tren inferior	kg	2040	Con rodamiento de giro, soporte de giro de pluma y neumáticos sencillos
Conjunto delantero	kg	829	Con balancín de 1,6 m
Contrapeso	kg	246	
Pluma de una pieza	kg	248	
Balancín de 1,6 m	kg	117	
Balancín de 1,9 m	kg	140	
Hoja dózer	kg	225	1920 mm (con cubierta de 24 kg)

## CAPACIDAD DE LÍQUIDOS

Depósito de combustible	118 l
Sistema hidráulico	95 l
Sistema de refrigeración	10,8 l
Aceite del motor	9,2 l
Cubo del eje delantero	2 × 0,4 l
Cubo del eje trasero	2 × 0,4 l
Cárter del eje delantero	5,1 l
Cárter del eje trasero	4,6 l
Transmisión	1,5 l

## FUERZAS DE EXCAVACIÓN

### Fuerza de excavación de la cuchara (ISO)

4,2 t

### Fuerza de excavación del balancín (ISO)

Balancín de 1,6 m 2,8 t

Balancín de 1,9 m 2,5 t

## CUCHARAS

Tipo de cuchara	Capacidad (m³) SAE	Ancho (mm)		Peso (kg)	Balancín de 1,6 m	Balancín de 1,9 m
		Sin bordes laterales	Con bordes laterales			
De serie	0,175	654	724	141	A	A
Opción	0,19	714	784	149	A	A
Opción	0,07	300	362	97	A	A

A: apto para materiales con densidad igual o inferior a 2100 kg/m³.

B: apto para materiales con densidad igual o inferior a 1800 kg/m³.

C: apto para materiales con densidad igual o inferior a 1500 kg/m³.

D: apto para materiales con densidad igual o inferior a 1200 kg/m³.

Según ISO 10567 y SAE J296, longitud del balancín sin acoplador rápido. Solo como referencia.



# DIMENSIONES Y PERÍMETRO DE TRABAJO

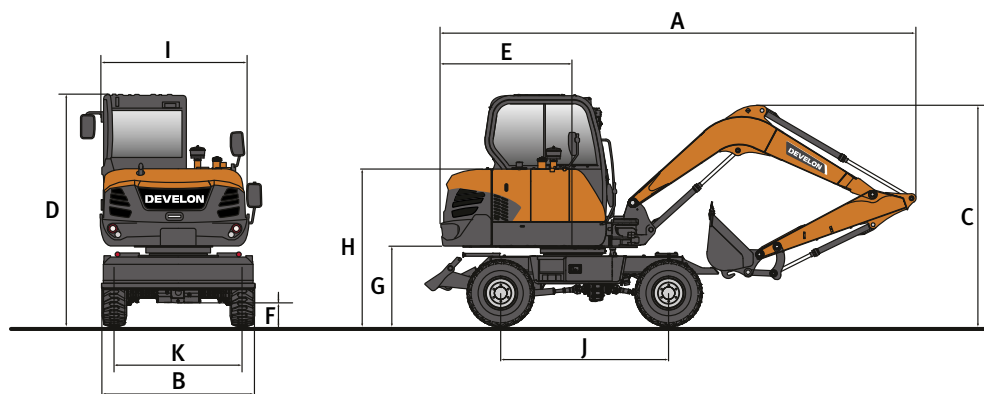

## DIMENSIONES

	Unidad	DX57W-7	
<b>Longitud de la pluma</b>	<b>mm</b>	<b>3000</b>	
<b>Longitud del balancín</b>	<b>mm</b>	<b>1600</b>	<b>1900</b>
<b>Neumáticos</b>	<b>-</b>	<b>Simple</b>	<b>Doble</b>
A Longitud de envío	mm	5896	5971
B Anchura de envío	mm	1947	2290
C Altura de envío (pluma)	mm	3633	3638
D Altura sobre techo de cabina	mm	2861	2861
E Radio de giro del voladizo	mm	1650	1650
F Distancia libre sobre el suelo mínima	mm	270	270
G Distancia libre sobre de la estructura superior	mm	980	980
H Altura de la tapa del motor	mm	1941	1941
I Anchura de la estructura superior	mm	1853	1853
J Distancia entre ejes	mm	2100	2100
K Anchura de la superficie de rodadura	mm	1600	1780

## PERÍMETRO DE TRABAJO



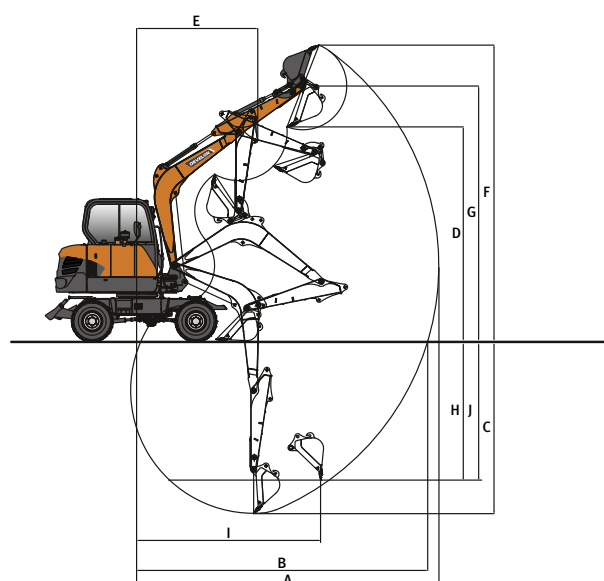









	Unidad	DX57W-7	
<b>Longitud de la pluma</b>	<b>mm</b>	<b>3000</b>	
<b>Longitud del balancín</b>	<b>mm</b>	<b>1600</b>	<b>1900</b>
A Alcance máx. de excavación	mm	6108	6400
B Alcance máx. de excavación (suelo)	mm	5888	6190
C Profundidad máx. de excavación	mm	3495	3795
D Altura máx. de volcado	mm	4324	4510
E Radio mín. de giro	mm	2448	2464
F Altura máx. de excavación	mm	5976	6170
G Altura máx. de pasador de cuchara	mm	5150	5339
H Profundidad máx. de excavación vertical	mm	2805	3115
I Radio máx. en vertical	mm	3873	3928
J Profundidad máxima de excavación (nivel de 8 pies/2440 mm)	mm	3084	3427
Ángulo de giro de la pluma (izquierda/derecha)	°	80/50	80/50



# CAPACIDADES DE ELEVACIÓN

## HOJA DÓZER ARRIBA - DELANTERA • SIN CUCHARA

(UNIDAD: 1000 KG)

A	1,0 m		2,0 m		3,0 m		4,0 m		5,0 m		Alcance máximo			
													A	
<b>Pluma 3,0 m • Balancín 1,6 m • Neumáticos dobles • Contrapeso 246 kg</b>														
5,0 m												1,20*	1,20*	3,57
4,0 m							1,21*	1,21*				1,04*	1,04*	4,47
3,0 m							1,35*	1,35*				1,00*	0,98	4,97
2,0 m					2,22*	2,02	1,65*	1,33	1,42	0,96		1,02*	0,90	5,20
1,0 m					2,88*	1,92	1,95	1,28	1,40	0,94		1,11*	0,89	5,19
0,0 m			2,19*	2,19*	3,02	1,87	1,91	1,25				1,29*	0,94	4,95
-1,0 m	2,93*	2,93*	3,95*	3,67	3,01	1,87	1,91	1,25				1,64	1,09	4,44
-2,0 m			4,00*	3,74	2,46*	1,91						1,92*	1,53	3,50

## HOJA DÓZER ARRIBA - TRASERA • SIN CUCHARA

Pluma 3,0 m • Balancín 1,6 m • Neumáticos dobles • Contrapeso 246 kg

5,0 m												1,20*	1,20*	3,57
4,0 m							1,21*	1,21*				1,04*	1,04*	4,47
3,0 m							1,35*	1,35*				0,99	0,98	4,97
2,0 m					2,04	2,02	1,34	1,33	0,96	0,96		0,91	0,90	5,20
1,0 m					1,93	1,92	1,29	1,28	0,94	0,94		0,89	0,89	5,19
0,0 m			2,19*	2,19*	1,89	1,87	1,26	1,25				0,94	0,94	4,95
-1,0 m	2,93*	2,93*	3,72	3,67	1,89	1,87	1,25	1,25				1,09	1,09	4,44
-2,0 m			3,79	3,74	1,93	1,91						1,55	1,53	3,50

## HOJA DÓZER ARRIBA - DELANTERA • SIN CUCHARA

Pluma 3,0 m • Balancín 1,9 m • Neumáticos dobles • Contrapeso 246 kg



5,0 m							1,00*	1,00*				0,99*	0,99*	4,01
4,0 m							1,04*	1,04*				0,87*	0,87*	4,82
3,0 m							1,20*	1,20*	1,23*	0,98		0,84*	0,84*	5,28
2,0 m					1,96*	1,96*	1,51*	1,33	1,35*	0,96		0,86*	0,83	5,49
1,0 m					2,70*	1,93	1,85*	1,28	1,40	0,93		0,93*	0,82	5,48
0,0 m			2,11*	2,11*	3,01	1,87	1,91	1,24	1,38	0,92		1,06*	0,85	5,26
-1,0 m	2,49*	2,49*	3,47*	3,47*	3,00	1,86	1,90	1,23				1,34*	0,97	4,79
-2,0 m	3,82*	3,82*	4,47*	3,69	2,70*	1,88						1,77*	1,28	3,96

## HOJA DÓZER ARRIBA - TRASERA • SIN CUCHARA

Pluma 3,0 m • Balancín 1,9 m • Neumáticos dobles • Contrapeso 246 kg

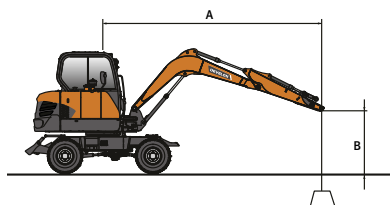
5,0 m							1,00*	1,00*				0,99*	0,99*	4,01
4,0 m							1,04*	1,04*				0,87*	0,87*	4,82
3,0 m							1,20*	1,20*	0,98	0,98		0,84*	0,84*	5,28
2,0 m					1,96*	1,96*	1,34	1,33	0,96	0,96		0,83	0,83	5,49
1,0 m					1,95	1,93	1,29	1,28	0,94	0,93		0,82	0,82	5,48
0,0 m			2,11*	2,11*	1,89	1,87	1,25	1,24	0,92	0,92		0,86	0,85	5,26
-1,0 m	2,49*	2,49*	3,47*	3,47*	1,87	1,86	1,24	1,23				0,98	0,97	4,79
-2,0 m	3,82*	3,82*	3,74	3,69	1,90	1,88						1,29	1,28	3,96



 : Valor nominal por delante  
 : Valor nominal en lateral o 360°

1. Las capacidades de elevación son conformes a la norma ISO 10567:2007 (E).
2. El punto de carga se encuentra en el extremo del balancín.
3. \* = Las cargas nominales se basan en la capacidad hidráulica.
4. Las cargas nominales que se muestran no superan el 75% de la carga de vuelco o el 87% de la capacidad de elevación hidráulica.
5. Para obtener la capacidad de elevación con cuchara, reste el peso real de la cuchara a los valores.
6. Las configuraciones indicadas no reflejan necesariamente el equipamiento de serie de la máquina.

# EQUIPAMIENTO DE SERIE Y OPCIONAL

● Estándar ○ Opcional

## Motor

---

- Develon D24 de Fase V con DOC y DPF
- Función de ralentí automático

## Sistema hidráulico

---

- Regeneración de caudal de pluma y balancín
- Válvulas antirrebote de la parte giratoria
- Puertos adicionales (válvula)
- Tubos para martillo hidráulico bidireccionales
- Amortiguación y juntas del cilindro

## Cabina e interior

---

- Cabina insonorizada con montaje CabSus
- Asiento regulable y calefactado con suspensión neumática y reposacabezas y reposabrazos ajustables
- Aire acondicionado con control de climatización
- Parabrisas delantero abatible con parasol enrollable y ventanilla delantera inferior desmontable
- Ventanillas izquierda y derecha corredera
- Limpiaparabrisas intermitente
- Interruptor de desempañador de ventanilla trasera
- Palancas de control proporcional a la presión (PPC) con la muñeca para el balancín, la pluma, la cuchara y el giro
- Joysticks y pedal con control proporcional de las líneas auxiliares de los implementos
- Columna de dirección inclinable y regulable
- Conmutador giratorio
- Monitor LCD TFT en color de 7 pulgadas (18 cm)
- Sistema de gestión de implementos
- Selector de control de régimen del motor (rpm)
- Velocidad de desplazamiento automática
- 3 modos de potencia y 3 modos de trabajo
- Bocina eléctrica
- Encendedor
- Luz en techo
- Portavasos
- Varios compartimentos de almacenamiento (p. ej., portadocumentos bajo el asiento)
- Zona de almacenamiento (herramientas, etc.)
- Compartimento calefactado/refrigerado
- Suelo plano y espacioso fácil de limpiar
- Llave maestra
- Protección antirrobo
- Toma eléctrica adicional de 12 V
- Puerto de comunicaciones en serie para conectar el PC/portátil
- Interruptor de encendido/apagado a distancia de la radio
- Radio con Bluetooth

## Seguridad

---

- Estructura de protección contra el vuelco (ROPS por sus siglas en inglés)
- Válvulas de seguridad en cilindros de pluma y balancín
- Dispositivo de advertencia de sobrecarga (OWD)
- Girofaro
- Cámara trasera
- Palanca hidráulica de bloqueo
- Cristal de seguridad
- Martillo para salida de emergencia
- Retrovisores a izquierda y derecha
- Tapón de combustible y cubiertas con cierre
- Interruptor de corte de la batería
- Sistema de prevención de arranque del motor
- Freno de estacionamiento
- Luces de trabajo (2 en el bastidor delantero, 1 delantera y 1 trasera en la cabina, 2 en la pluma)
  - Luz LED de trabajo adicional
  - Luz de pluma monobloque de tipo LED
  - Cámara de 360°
  - Sensores ultrasónicos

## Varios

---

- Pluma: 3000 mm – Balancín: 1600 mm – Contrapeso: 246 kg
- Bomba de llenado de combustible de apagado automático
- Filtro de aire y prefiltro turbo ciclónico separador de polvo
- Prefiltro de combustible con sensor de separador de agua
- Protector para radiador/refrigerador de aceite
- Función de autodiagnóstico
- Alternador (12 V, 90 A), batería (12 V, 100 Ah)
- Sistema de desplazamiento de 2 velocidades
- Engrase remoto del círculo de giro y los puntos de articulación del grupo de trabajo
  - Protectores para luces de trabajo
    - Balancín de 1900 mm
    - Tubos giratorios (Pero)
    - Tubos de cuchara bivalva
    - Tubos de acoplador rápido
    - Homologación para carretera (dependiendo del país)

## Tren inferior

---

- Hoja dózer trasera y soporte trasero
- Neumáticos sencillos de 12-16,5, 12 lonas
- Modos de bloqueo de la oscilación del eje delantero (activado/desactivado/automático)
- Caja de herramientas con cierre
- Agujeros para ajuste de cadenas delante y detrás
  - Neumáticos dobles de 8,25-15, 14 lonas



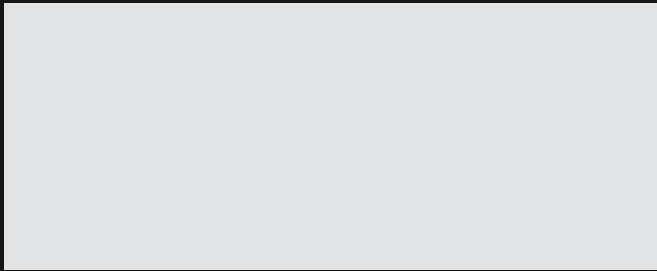

# Powered by Innovation

**MÁS INFORMACIÓN:  
DX57W-7**

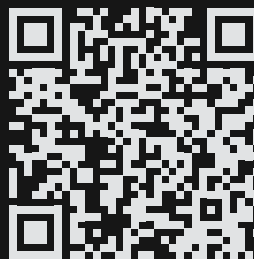

# DEVELON

DOOSAN Infracore Europe s.r.o.  
IBC - Pobřežní 620/3, 186 00 Praha 8-Karlín  
Czech Republic

©2023 DEVELON DD4600741-ES (04-23)

Algunas especificaciones se basan en cálculos técnicos y no son medidas reales. Las especificaciones se proporcionan a efectos de comparación y están sujetas a cambios sin previo aviso. Las especificaciones de cada equipo Develon variarán en función de los cambios normales de diseño, fabricación, condiciones de uso y otros factores. Las imágenes de Develon pueden contener elementos opcionales.