

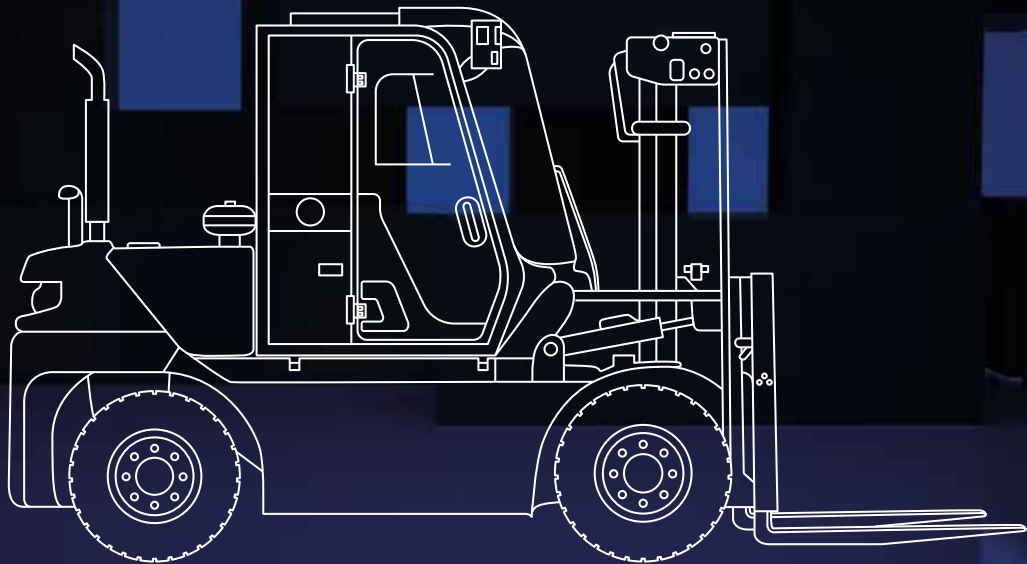

MATERIAL HANDLING

GUÍA DE PRODUCTOS



STAGE

Clase 1

GAMA ALIMENTADA A BATERÍA

Ofrecemos una amplia gama de carretillas elevadoras con contrapeso para cubrir todas sus tareas de manejo de materiales. Hay disponibles varias opciones para ayudarlo a personalizar su máquina según sus necesidades.

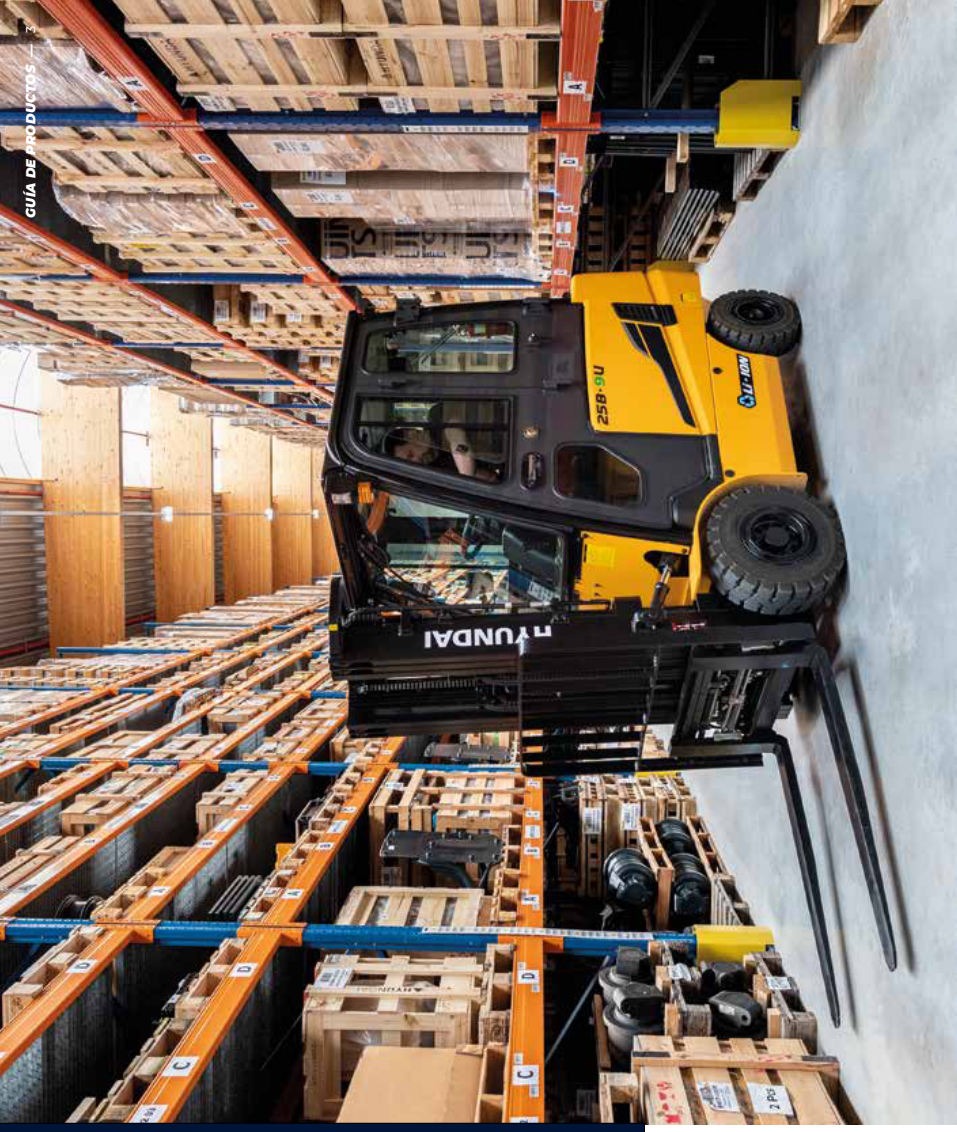

Todas las máquinas a batería están basadas en un centro de carga de 500 mm.



Batería

IONES DE LITIO

Batería: 48 V/750 Ah máx. Compatible con tecnología de iones de litio.
Sistema de tracción: CA - 2 x 5,4 kW
Motor de la bomba: 14,9 kW
Radio de giro: 1540 - 1860 mm
Capacidad de carga:

15BT-9U	18BT-9U	20BT-9U
		
1500 kg	1800 kg	2000 kg

16B-9



1600 kg





20B-9



2000 kg

Batería: 48 V/750 Ah máx.

Sistema de tracción: CA - 2 x 4,7 kW
Motor de la bomba: 14,0 kW
Radio de giro: 1732 - 1819 mm
Capacidad de carga:

16B-9	20B-9	25B-9U	30B-9U	35B-9U
				
1600 kg	2000 kg	2500 kg	3000 kg	3500 kg

IONES DE LITIO

Batería: 48 V/900 Ah máx. Compatible con tecnología de iones de litio.
Sistema de tracción: CA - 2 x 7,0 kW
Motor de bomba: 17,0 kW
Radio de giro: 1940 - 2205 mm
Capacidad de carga:

Batería: 80 V/775 Ah máx.

Sistema de tracción: CA - 2 x 4,3 kW
Motor de bomba: 9,0 kW
Radio de giro: 1999 - 2145 mm
Capacidad de carga:

25BH-9	30BH-9	35BH-9
		
2500 kg	3000 kg	3500 kg

Batería: 80 V/930 Ah máx.

Sistema de tracción: CA - 2 x 10 kW
Motor de bomba: 28,0 kW
Radio de giro: 2670 - 2705 mm
Capacidad de carga:

40B-9	45B-9	50B-9
		
4000 kg	4500 kg	5000 kg

Clases 2 y 3

GAMA DE EQUIPOS DE ALMACÉN

Con máquinas para almacenes de todos los tamaños, tenemos la carretilla elevadora que necesitas. Rápidas, fiables y preparadas para cualquier trabajo.



15EP

Batería:
24 V, 80 Ah, gel
Capacidad de carga:
1500 kg
Radio de giro:
1347 mm



20-25EP

Batería:
24 V, 240/400 Ah, gel
Capacidad de carga:
2000/2500 kg
Radio de giro:
1600 mm



15EPM1

Batería:
48 V, 20 Ah, iones de litio
Capacidad de carga:
1500 kg
Radio de giro:
1424 mm



18-20EP

Batería:
24 V, 160/240 Ah
Capacidad de carga:
1800/2000 kg
Radio de giro:
1367/1450 mm



15ESR

Batería:
24 V, 240/400 Ah
Capacidad de carga:
1500 kg
Centro de carga:
600 mm
Radio de giro:
1635 mm



12ESN

Batería:
24 V, 80 Ah, gel
Capacidad de carga:
1200 kg
Centro de carga:
500 mm
Radio de giro:
1338 mm



10-12ES / 12ESH / 15ES

Batería:
24 V, 130/225/300 Ah
Capacidad de carga:
1000 - 1500 kg
Centro de carga:
500/600 mm
Radio de giro:
1523 - 1575 mm



20EDPR

Batería:
24 V, 225 Ah
Capacidad de carga:
2000 kg
Centro de carga:
600 mm
Radio de giro:
2020 mm



Clase 4

REPLETA DE CARACTERÍSTICAS INTELIGENTES

La nueva serie Etapa V de Hyundai es una generación inteligente de carretillas diésel y de GLP para el manejo de materiales. Combinan un rendimiento excepcional con un consumo reducido de combustible, un mantenimiento fácil y un acceso excelente a los componentes principales, lo que garantiza un CTP (coste total de propiedad) bajo.



25D-9V	30D-9V	35DN-9V
2500 kg	3000 kg	3500 kg

Centro de carga: 500 mm
Motor: HMC DA4HB
Cilindrada: 2.2 l
Potencia del motor: 47 l
Posttratamiento: DPF y DOC
Capacidad de carga: 2500 kg

VEA LA PRESENTACIÓN

35D-9VB	40D-9VB	45D-9VB	50DN-9VB
3500 kg	4000 kg	4500 kg	5000 kg

Centro de carga: 600 mm
Motor: HMC DA4CC
Cilindrada: 2.9 l
Potencia del motor: 55 kW
Posttratamiento: DPF y DOC
Capacidad de carga: 3500 kg

VEA LA PRESENTACIÓN

40D-9VC	45D-9VC	50DN-9VC
4000 kg	4500 kg	5000 kg

Centro de carga: 500 mm
Motor: HMC DA4CC
Cilindrada: 2.9 l
Potencia del motor: 56,4 kW
Posttratamiento: DPF y DOC
Capacidad de carga: 4000 kg

GLP

Centro de carga: 500 mm
Motor: HMC L4KB
Cilindrada: 2.4 l
Potencia del motor: 370 kW
Posttratamiento: catalizador
Capacidad de carga: 1500 kg

15L-7M	18L-7M	20L-7M
1500 kg	1800 kg	2000 kg

25L-7A

Centro de carga: 500 mm
Motor: HMC L4KB
Cilindrada: 2.4 l
Potencia del motor: 44,0 kW
Posttratamiento: catalizador
Capacidad de carga: 2500 kg

25L-7A	30L-7A
2500 kg	3000 kg

25L-9A

Centro de carga: 500 mm
Motor: HMC L4KB
Cilindrada: 2.4 l
Potencia del motor: 44,0 kW
Posttratamiento: catalizador
Capacidad de carga: 2500 kg

25L-9A	30L-9A	35LN-9A
2500 kg	3000 kg	3500 kg

40L-9

Centro de carga: 600 mm
Motor: Kubota WC3800
Cilindrada: 3.8 l
Potencia del motor: 63,5 kW
Posttratamiento: catalizador
Capacidad de carga: 4000 kg

40L-9	45L-9	50L-9
4000 kg	4500 kg	5000 kg

Clase 4

GAMA PESADA

Las carretillas elevadoras para aplicaciones exigentes de Hyundai están repletas de componentes de alta gama y cuentan con una espaciosa cabina equipada de serie con un sistema de A/A. Los motores Cummins ofrecen una excelente economía de combustible e incluyen un DOC, un sistema de AdBlue y un DPF para un posttratamiento eficaz de los gases de escape.



Diésel

Centro de carga:
600 mm
Motor:
HMC DaCC
Cilindrada:
2,9 l
Potencia del motor:
81,0 kW
Posttratamiento:
AdBlue, DOC y DPF
Capacidad de carga:
Sistema hidráulico de detección de carga
Nuevo diseño de cabina

Centro de carga:
600 mm
Motor:
Cummins F5,8
Cilindrada:
3,8 l
Potencia del motor:
81,0 kW
Posttratamiento:
AdBlue, DOC y DPF
Capacidad de carga:
Sistema hidráulico de detección de carga
Nuevo diseño de cabina

70D-9V



7000 kg

80D-9V



8000 kg

100D-9V



10 000 kg

VEA
LA PRESENTACIÓN



120D-9V



12 000 kg

Centro de carga:
600 mm
Motor:
Cummins B4,5
Cilindrada:
4,5 l
Potencia del motor:
129,0 kW
Posttratamiento:
AdBlue, DOC y DPF
Capacidad de carga:
Sistema hidráulico de detección de carga
Nuevo diseño de cabina



13 000 kg

160D-9V



16 000 kg

Centro de carga:
600 mm
Motor:
Cummins B6,7
Cilindrada:
6,7 l
Potencia del motor:
129,0 kW
Posttratamiento:
AdBlue, DOC y DPF
Capacidad de carga:
Sistema hidráulico de detección de carga
Nuevo diseño de cabina

160D-9LV/180D-9V



16 000 kg/12000 mm // 18 000 kg/9000 mm

Centro de carga:
1200 mm/900 mm
Motor:
Cummins B6,7
Cilindrada:
6,7 l
Potencia del motor:
209 kW
Posttratamiento:
AdBlue, DOC y DPF
Capacidad de carga:
Sistema hidráulico de detección de carga
Nuevo diseño de cabina

250D-9/300D-9VB



25 000 kg/1200 mm // 30 000 kg/600 mm

Centro de carga:
1200 mm/600 mm
Motor:
Cummins L9
Cilindrada:
8,9 l
Potencia del motor:
209 kW
Posttratamiento:
AdBlue, DOC y DPF
Capacidad de carga:
Sistema hidráulico de detección de carga
Nuevo diseño de cabina

Piezas y garantías

PIEZAS ORIGINALES Y GARANTÍAS HYUNDAI: LA MEJOR FORMA DE PROTEGER SU INVERSIÓN

Las piezas y accesorios originales, así como los programas de garantía de Hyundai, han sido especialmente diseñados para proteger su inversión. Aumentan el tiempo de funcionamiento y mantienen el rendimiento, la comodidad y la conveniencia incorporados en sus equipos.



Líder en garantías estándar para carretillas con contrapeso

Las garantías Hyundai se han diseñado para darle la cobertura que necesita para hacer crecer su negocio con confianza y tranquilidad.

Las mejores garantías estándar del mercado

Para mayor seguridad y para garantizar la máxima confianza del cliente, suministramos todos los modelos de la serie 9 con las mejores garantías estándar del mercado.

La garantía estándar de las carretillas elevadoras de la serie 9 ofrece una cobertura de dos años o 3000 horas, lo que ocurra primero.*



Garantía estándar de la carretilla elevadora*

2 años

o 3000 horas en todas las máquinas de la serie 9, lo que ocurra primero.

Piezas originales Hyundai

Las piezas originales Hyundai cuentan con el mismo diseño que las incluidas de serie. Se someten a rigurosas inspecciones y pruebas de calidad para asegurar que cumplen los estrictos requisitos de calidad y durabilidad de Hyundai. Además, minimizan el tiempo de avería para garantizar el máximo rendimiento en cada tarea. En su almacén de 13 000 m², Hyundai cubre más del 96 % de todas las piezas originales y es uno de los almacenes automatizados más avanzados de Europa, por lo que podemos garantizar su disponibilidad y distribución eficaz.

Una red en la que puede confiar

Actuar de forma rápida y fiable para garantizar el funcionamiento de sus equipos es la prioridad de HCEE. Gracias a nuestra amplia red de distribuidores en toda Europa, siempre estaremos cerca para darle la solución más oportuna y eficiente. Además, garantizamos un servicio de entrega en 24 horas a través de nuestra red de distribuidores europeos.

* Las condiciones pueden estar sujetas a cambios. Póngase en contacto con su distribuidor para obtener la información más reciente y encontrar la solución óptima para sus necesidades.



* El equipamiento estándar y opcional puede variar según el país. Póngase en contacto con su distribuidor Hyundai para obtener más información.

* La máquina puede variar según las normas internacionales. Las especificaciones europeas pueden diferir de las especificaciones coreanas mencionadas en los folletos.

* Las fotos pueden incluir implementos y equipos opcionales que no estén disponibles en su área.

* Los materiales y las especificaciones están sujetos a cambios sin previo aviso.

Hyundai Material Handling Europe
Hyundailaan 4, 3980 Tessenderlo, Bélgica
Tel: (+32) 14-56-2200 Fax: (+32) 14-59-3405

**Póngase en contacto
con su distribuidor Hyundai.**
hyundai-mh.eu



Dirección

 **HYUNDAI**
MATERIAL HANDLING